

BẢNG GIÁ HƯỚNG DẪN 03/2023

RECOMMENDED RETAIL PRICE LIST

THIẾT BỊ ĐIỆN XÂY DỰNG

Electrical Accessories

Thiết bị điện xây dựng

Electrical Accessories

Cầu dao tự động

Aptomat

Tủ điện & Hộp kỹ thuật

Flush Mounted Enclosure & Technical Box

Bảng điện nổi

Exposed Electrical Panel

Quạt thông gió

Permanent Ventilation Fan

Ống luồn & Phụ kiện

Conduit & Fitting



03/2023

LiOA

For now & Forever!

Hình ảnh/ Picture Mã SP/ Code	Diễn giải/ Description	Đơn giá (VNĐ)	Price (USD)	Hình ảnh/ Picture Mã SP/ Code	Diễn giải/ Description	Đơn giá (VNĐ)	Price (USD)
 E18/U4A2C	Ổ SẠC NHANH USB USB Quick Charger 4 TYPE-A + 2 TYPE-C 5VDC TOTAL POWER 15W	155.000	6,90	 SE183U	Ổ CẮM BA 2 CHẤU 16A 2 Pin Triple Outlet	61.100	2,70
 E181X E18S1X	MẶT 1 LỖ 1 Gang Plate	12.200	0,50	 E182UX E18S2UX	Ổ CẮM ĐÔI 2 CHẤU VỚI 1 LỖ 16A 2 Pin Double Outlet with 1 gang	42.800	1,90
 E182X E18S2X	MẶT 2 LỖ 2 Gang Plate	12.200	0,50	 E182UX E18S2UX	Ổ CẮM ĐÔI 2 CHẤU VỚI 2 LỖ 16A 2 Pin Double Outlet with 2 gang	42.800	1,90
 E183X E18S3X	MẶT 3 LỖ 3 Gang Plate	12.200	0,50	 SE18U3	Ổ CẮM ĐƠN 3 CHẤU 16A 3 Pin Single Outlet	36.800	1,60
 E184X E18S4X	MẶT 4 LỖ 4 Gang Plate	18.300	0,80	 SE182U3	Ổ CẮM ĐÔI 3 CHẤU 16A 3 Pin Double Outlet	48.900	2,20
 E185X E18S5X	MẶT 5 LỖ 5 Gang Plate	18.300	0,80	 E18U3X E18SU3X	Ổ CẮM ĐƠN 3 CHẤU VỚI 1 LỖ 16A 3 Pin Single Outlet with 1 Gang	42.800	1,90
 E186X E18S6X	MẶT 6 LỖ 6 Gang Plate	18.300	0,80	 E18U32X E18SU32X	Ổ CẮM ĐƠN 3 CHẤU VỚI 2 LỖ 16A 3 Pin Single Outlet with 2 Gang	42.800	1,90
 SE18UN	Ổ CẮM ĐƠN 2 CHẤU 16A 2 Pin Single Outlet 1U CÓ LỖ CHÂN TIẾP ĐỊA 1U has hole for ground pin.	32.000	1,40	 E18SD	Ổ CẮM ĐƠN ĐA NĂNG Universal Single Outlet	42.800	1,90
 SE182UN	Ổ CẮM ĐÔI 2 CHẤU 16A 2 Pin Double Outlet 2U CÓ LỖ CHÂN TIẾP ĐỊA 2U has hole for ground pin.	42.800	1,90	 E18S2D	Ổ CẮM ĐÔI ĐA NĂNG Universal Double Outlet	48.900	2,20
 E18UXN E18SUXN	Ổ CẮM ĐƠN 2 CHẤU VỚI 1 LỖ 16A 2 Pin Single Outlet with 1 Gang 1U CÓ LỖ CHÂN TIẾP ĐỊA 1U has hole for ground pin.	36.700	1,60	 E18S2DN	Ổ CẮM ĐÔI ĐA NĂNG THẾ HỆ MỚI Universal Double Outlet New Generation	48.900	2,20
 E18U2XN E18S2UXN	Ổ CẮM ĐƠN 2 CHẤU VỚI 2 LỖ 16A 2 Pins Single Outlet with 2 Gang 1U CÓ LỖ CHÂN TIẾP ĐỊA 1U has hole for ground pin.	36.700	1,70	 E18SDX	Ổ CẮM ĐƠN ĐA NĂNG VỚI 1 LỖ Universal Single Outlet with 1 gang	40.000	1,80
 E18SCK	Ổ CẮM ĐƠN EU/SCHUKO 16A Eu/Schuko Standard Single Outlet	46.800	2,10	 E18SD2X	Ổ CẮM ĐƠN ĐA NĂNG VỚI 2 LỖ Universal Single Outlet with 2 gang	40.000	1,80

Đóng gói/ Packaging:





- Kiểu chỉ có mặt và lỗ 20 chiếc/ hộp, 200 chiếc/ thùng
Plate type with only gang: 20pcs/box, 200pcs/carton
- Kiểu có ổ cắm 10 chiếc/hộp, 100 chiếc/ thùng
Plate type with outlet & gang 10pcs/box, 100pcs/carton

 SE1830X	MẶT CHE TRƠN Blank Plate	12.200	0,50
---	------------------------------------	--------	------

PHỤ KIỆN LẮP VỚI MẶT CÓ LỖ TRÒN

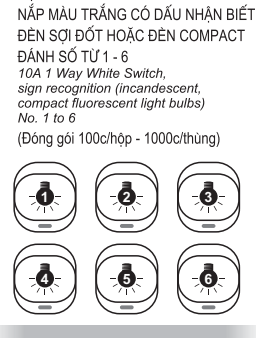
Hình ảnh/ Picture Mã SP/ Code	Diễn giải/ Description	Đơn giá (VNĐ)	Price (USD)
 E1812M	HẠT CÔNG TẮC TRÒN 1 CHIỀU 10A NẮP MÀU TRẮNG 10A 1 Way White Switch (Đóng gói 100c/hộp - 1000c/thùng)	12.200	0,50
 E1812M20	HẠT CÔNG TẮC TRÒN 1 CHIỀU 20A NẮP MÀU TRẮNG 20A 1 Way White Switch (Đóng gói 100c/hộp - 1000c/thùng)	18.200	0,80
 E18M	HẠT CÔNG TẮC TRÒN 2 CHIỀU 10A NẮP MÀU TRẮNG 10A 2 Way White Switch (Đóng gói 100c/hộp - 1000c/thùng)	24.400	1,10
 E18MD20	HẠT CÔNG TẮC TRÒN 2 CỰC 20A NẮP MÀU TRẮNG 20A Double Pole White Switch (Đóng gói 60c/hộp - 600c/thùng)	90.000	4,00
 E18MBP2	NÚT NHẤN CHUÔNG LOẠI TRÒN Bell Push Switch (Đóng gói 100c/hộp - 1000c/thùng)	36.500	1,60
 E18NWT E18NRD E18NGN Trắng/ White Đỏ/ Red Xanh/ Green	HẠT ĐÈN BẢO 220V LOẠI TRÒN CÓ DÂY CHỜ SẴN CÓ 3 MÀU Neon Indicator 220V (Đóng gói 100c/hộp - 1000c/thùng)	12.200	0,50
 E18NR E18NG	HẠT ĐÈN BẢO 220V LOẠI TRÒN KHÔNG DÂY Neon Indicator 220V (Đóng gói 100c/hộp - 1000c/thùng)	12.200	0,50
 E18TV75MS	Ổ CẮM TIVI 75OHM LOẠI TRÒN 75 OHM TV Socket (Đóng gói 100c/hộp - 1000c/thùng)	36.700	1,60
 E18RJ40	Ổ CẮM ĐIỆN THOẠI 4 DÂY LOẠI TRÒN 4 Wires TEL Socket (Đóng gói 50c/hộp - 500c/thùng)	48.900	2,20
 E18RJ88	Ổ CẮM MẠNG LAN MÁY TÍNH 8 DÂY LOẠI TRÒN 8 Wires LAN Socket (Đóng gói 50c/hộp - 500c/thùng)	55.000	2,40
 E400VX	BỘ ĐIỀU TỐC QUẠT 400VA LOẠI TRÒN 400VA Fan Control Mechanism (Đóng gói 20c/hộp - 200c/thùng)	110.000	4,90
 E500VX	BỘ CHỈNH SÁNG ĐÈN 500VA LOẠI TRÒN 500VA Dimmer Mechanism (Đóng gói 20c/hộp - 200c/thùng)	104.000	4,60
 E1000VX	BỘ CHỈNH SÁNG ĐÈN 1000VA LOẠI TRÒN 1000VA Dimmer Mechanism (Đóng gói 20c/hộp - 200c/thùng)	110.000	4,90

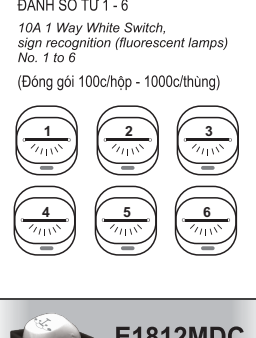
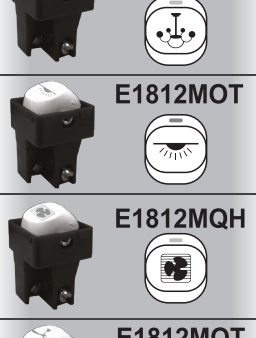
ACCESSORIES FOR STANDARD ROUND GANG PLATE.











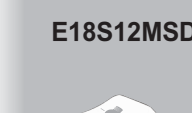

Hình ảnh/ Picture Diễn giải/ Description	Mã SP/ Code Diễn giải/ Description	Đơn giá (VNĐ)	Price (USD)
 E1812MSD	E1812MSD1	12.200	0,50
	E1812MSD2	12.200	0,50
	E1812MSD3	12.200	0,50
 E1812MSD4	E1812MSD4	12.200	0,50
	E1812MSD5	12.200	0,50
	E1812MSD6	12.200	0,50
 E1812MDT	E1812MDT1	12.200	0,50
	E1812MDT2	12.200	0,50
	E1812MDT3	12.200	0,50
	E1812MDT4	12.200	0,50
	E1812MDT5	12.200	0,50
	E1812MDT6	12.200	0,50
 E1812MDC	HẠT CÔNG TẮC TRÒN 1 CHIỀU 10A NẮP MÀU TRẮNG CÓ DẤU NHẬN BIẾT ĐÈN CHÙM 10A 1 Way White Switch, sign recognition (Chandeliers)	12.200	0,50
 E1812MOT	HẠT CÔNG TẮC TRÒN 1 CHIỀU 10A NẮP MÀU TRẮNG CÓ DẤU NHẬN BIẾT ĐÈN ỒP TRẦN, ĐÈN DOWNLIGHT 10A 1 Way White Switch, sign recognition (wall light, downlight)	12.200	0,50
 E1812MQH	HẠT CÔNG TẮC TRÒN 1 CHIỀU 10A NẮP MÀU TRẮNG CÓ DẤU NHẬN BIẾT QUẠT THÔNG GIÓ, QUẠT HỤT 10A 1 Way White Switch, sign recognition (ventilation fan)	12.200	0,50
 E1812MQT	HẠT CÔNG TẮC TRÒN 1 CHIỀU 10A NẮP MÀU TRẮNG CÓ DẤU NHẬN BIẾT QUẠT TRẦN 10A 1 Way White Switch, sign recognition (ceiling fan)	12.200	0,50

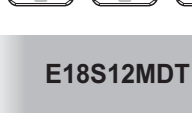
(Đóng gói 100c/hộp - 1000c/thùng)

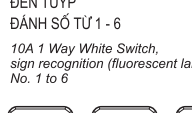
PHỤ KIỆN LẮP VỚI MẶT CÓ LỖ VUÔNG

ACCESSORIES FOR STANDARD SQUARE GANG PLATE.





Hình ảnh/ Picture Mã SP/ Code	Diễn giải/ Description	Đơn giá (VNĐ)	Price (USD)
	E18S12M HẠT CÔNG TẮC VUÔNG 1 CHIỀU 10A NẮP MÀU TRẮNG 10A 1 Way White Switch (Đóng gói 100c/hộp - 1000c/thùng)	12.200	0,50
	E18S12M20 HẠT CÔNG TẮC VUÔNG 1 CHIỀU 20A NẮP MÀU TRẮNG 20A 1 Way White Switch (Đóng gói 100c/hộp - 1000c/thùng)	18.200	0,80
	E18SM HẠT CÔNG TẮC VUÔNG 2 CHIỀU 10A NẮP MÀU TRẮNG 10A 2 Way White Switch (Đóng gói 100c/hộp - 1000c/thùng)	24.400	1,10
	E18SMD20 HẠT CÔNG TẮC VUÔNG 2 CỰC 20A NẮP MÀU TRẮNG 20A Double Pole White Switch (Đóng gói 60c/hộp - 600c/thùng)	90.000	4,00
	E18SMBP2 NÚT NHẤN CHUÔNG LOẠI VUÔNG Bell Push Switch (Đóng gói 100c/hộp - 1000c/thùng)	36.500	1,60
	E18SNWT E18SNRD E18SNGN HẠT ĐÈN BẢO 220V LOẠI VUÔNG CÓ DÂY CHỜ SẴN CÓ 3 MÀU Neon Indicator 220V (Đóng gói 100c/hộp - 1000c/thùng)	12.200	0,50
	E18SNR E18SNG HẠT ĐÈN BẢO 220V LOẠI VUÔNG KHÔNG DÂY Neon Indicator 220V (Đóng gói 100c/hộp - 1000c/thùng)	12.200	0,50
	E18STV75MS Ổ CẮM TIVI 75OHM LOẠI VUÔNG 75 OHM TV Socket (Đóng gói 100c/hộp - 1000c/thùng)	36.700	1,60
	E18SRJ40 Ổ CẮM ĐIỆN THOẠI 4 DÂY LOẠI VUÔNG 4 Wires TEL Socket (Đóng gói 50c/hộp - 500c/thùng)	48.900	2,20
	E18SRJ88 Ổ CẮM MANG LAN MÁY TÍNH 8 DÂY LOẠI VUÔNG 8 Wires LAN Socket (Đóng gói 50c/hộp - 500c/thùng)	55.000	2,40
	SE400VX BỘ ĐIỀU TỐC QUẠT 400VA LOẠI VUÔNG 400VA Fan Control Mechanism (Đóng gói 20c/hộp - 200c/thùng)	110.000	4,90
	SE500VX BỘ CHỈNH SÁNG ĐÈN 500VA LOẠI VUÔNG 500VA Dimmer Mechanism (Đóng gói 20c/hộp - 200c/thùng)	104.000	4,60
	SE1000VX BỘ CHỈNH SÁNG ĐÈN 1000VA LOẠI VUÔNG 1000VA Dimmer Mechanism (Đóng gói 20c/hộp - 200c/thùng)	110.000	4,90

Hình ảnh/ Picture Diễn giải/ Description	Mã SP/ Code Diễn giải/ Description	Đơn giá (VNĐ)	Price (USD)
	E18S12MSD1	12.200	0,50
	E18S12MSD2	12.200	0,50
	E18S12MSD3	12.200	0,50
	E18S12MSD4	12.200	0,50
	E18S12MSD5	12.200	0,50
	E18S12MSD6	12.200	0,50
	E18S12MDT1	12.200	0,50
	E18S12MDT2	12.200	0,50
	E18S12MDT3	12.200	0,50
	E18S12MDT4	12.200	0,50
	E18S12MDT5	12.200	0,50
	E18S12MDT6	12.200	0,50
	E18S12MDC HẠT CÔNG TẮC VUÔNG 1 CHIỀU 10A NẮP MÀU TRẮNG CÓ DẤU NHẬN BIẾT ĐÈN CHỤM 10A 1 Way White Switch, sign recognition (Chandeliers)	12.200	0,50
	E18S12MOT HẠT CÔNG TẮC VUÔNG 1 CHIỀU 10A NẮP MÀU TRẮNG CÓ DẤU NHẬN BIẾT ĐÈN ỐP TRẦN, ĐÈN DOWNLIGHT 10A 1 Way White Switch, sign recognition (wall light, downlight)	12.200	0,50
	E18S12MQH HẠT CÔNG TẮC VUÔNG 1 CHIỀU 10A NẮP MÀU TRẮNG CÓ DẤU NHẬN BIẾT QUẠT THÔNG GIÓ, QUẠT HÚT 10A 1 Way White Switch, sign recognition (ventilation fan)	12.200	0,50
	E18S12MQT HẠT CÔNG TẮC VUÔNG 1 CHIỀU 10A NẮP MÀU TRẮNG CÓ DẤU NHẬN BIẾT QUẠT TRẦN 10A 1 Way White Switch, sign recognition (ceiling fan)	12.200	0,50

(Đóng gói 100c/hộp - 1000c/thùng)





PHỤ KIỆN LẮP CHUNG CHO SERIES E18, E18S

ACCESSORIES FOR SERIES E18, E18S

Hình ảnh/ Picture	Mã SP/ Code	Diễn giải/ Description	Đóng gói/packing hộp/thùng	Đơn giá (VNĐ)	Price (USD)
	WPC - H	MẶT CHỐNG NƯỚC THEO CHIỀU NGANG HORIZONTAL WATER RESISTANT PLATE	20/80	79.400	3,50
	WPC - V	MẶT CHỐNG NƯỚC THEO CHIỀU ĐỨNG VERTICAL WATER RESISTANT PLATE	20/80	79.400	3,50
	SE9221M	MẶT MCB ĐƠN VÀ VIỀN ĐƠN TRẮNG SINGLE MCB PLATE & SINGLE WHITE SURROUND	20/200	12.200	0,54
	SE9222M	MẶT MCB ĐÔI VÀ VIỀN ĐƠN TRẮNG DOUBLE MCB PLATE & SINGLE WHITE SURROUND	20/200	12.200	0,54
	SEMCCBA	MẶT CHỨA 1 MCCB 2P VỚI VIỀN ĐƠN TRẮNG LẮP DỌC MCCB 2 POLE PLATE & SINGLE WHITE SURROUND	20/200	12.200	0,54
	SEMCCBB	MẶT CHỨA 1 MCCB 2P VỚI VIỀN ĐƠN TRẮNG LẮP NGANG MCCB 2 POLE PLATE & SINGLE WHITE SURROUND	20/200	12.200	0,54
	SE18WS	VIỀN ĐƠN TRẮNG (DÙNG CHO E18, E18S) SINGLE WHITE SURROUND	20/200	6.100	0,30

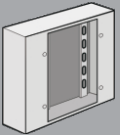

ĐỂ ÂM, ĐỂ NỔI LẮP CÁC MẶT TIÊU CHUẨN CHỮ NHẬT

FLUSH BOXES AND SURFACE BOXES

Hình ảnh/ Picture	Mã SP/ Code	Diễn giải/ Description	Đóng gói/packing hộp/thùng	Đơn giá (VNĐ)	Price (USD)
	SE2157	ĐỂ ÂM ĐƠN TỰ CHỐNG CHÁY DÙNG CHO CÁC MẶT CHỮ NHẬT <i>Fire Resistant Material Single Flush Box</i>	100	6.100	0,30
	SECK257	ĐỂ NỔI ĐƠN TỰ CHỐNG CHÁY DÙNG CHO CÁC MẶT CHỮ NHẬT <i>Fire Resistant Single Surface Box</i>	90	7.700	0,40
	SECK157D	ĐỂ NỔI ĐÔI TỰ CHỐNG CHÁY DÙNG CHO CÁC MẶT CHỮ NHẬT <i>Fire Resistant Double Surface Box</i>	40	18.000	0,80
	SE100M	ĐỂ ÂM TỰ CHỐNG CHÁY CHỨA CẦU DAO (MCB) <i>Fire Resistant Flush Box for MCB</i>	80	12.000	0,50
	SE2157C	ĐỂ ÂM ĐƠN TỰ CHỐNG CHÁY DÙNG CHO CÁC MẶT CHỮ NHẬT (CÓ TAI BẮT VÍT KIM LOẠI) <i>Fire Resistant Material Single Flush Box</i> Thiết kế Italy <i>Designed by Italy</i>	100	4.800	0,20

Ghi chú: Để kèm theo 2 vít M4, mã hàng thêm đuôi V và có giá + 200VNĐ
Note: Product code with V at the end Flush box include 2 crew M4 and additional cost is 200VND

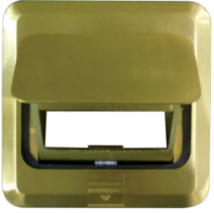
Ổ CẮM SÀN VÀ PHỤ KIỆN/ POP-UP & ACCESSORIES

Hình ảnh/ Picture	Mã SP/ Code	Diễn giải/ Description	Đóng gói/packing hộp/thùng Std. packing	Đơn giá (VND)	Price (USD)
	LP001	MẶT Ổ CẮM SÀN LOẠI VUÔNG Pop - up socket plate - square type	1/1	733.300	32,40
	LC2U3	Ổ CẮM ĐÔI 3 CHẤU CÓ NẮP CHE 16A - 250V 16A - 250V Grounding Double Socket Mechanism with Shutter	10/200	50.000	2,20
	LC2DN	Ổ CẮM ĐÔI ĐA NĂNG CÓ NẮP CHE 16A - 250V 16A - 250V Grounding Double Universal Socket Mechanism with Shutter	10/200	55.000	2,40

Sản phẩm mới
New Product

HỘP KỸ THUẬT/ TECHNICAL BOX

SỬ DỤNG LẮP THIẾT BỊ ĐIỆN, CB, NGOÀI TRỜI, HOẶC MÔI TRƯỜNG ẨM, ẨN MÒN

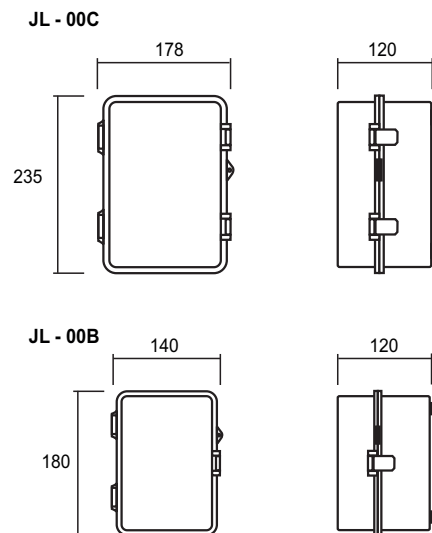
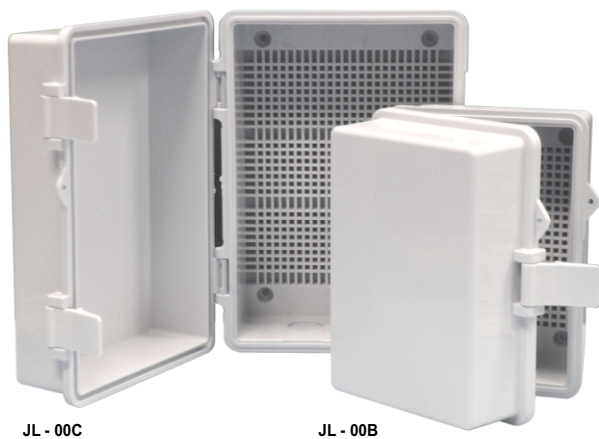

Mã SP/ Code	Diễn giải/ Description	Đóng gói/packing Số lượng/thùng Std. Packing	Đơn giá (VND)	Price (USD)
JL - 00B	HỘP KỸ THUẬT (LẮP ĐẶT TRONG NHÀ HOẶC NGOÀI TRỜI) technical box (For outdoor or indoor)	1/10	146.700	6,50
JL - 00C	HỘP KỸ THUẬT (LẮP ĐẶT TRONG NHÀ HOẶC NGOÀI TRỜI) technical box (For outdoor or indoor)	1/10	220.000	9,70



THIẾT BỊ ĐIỆN LẮP NỔI

SURFACE ELECTRICAL ACCESSORIES

Hình ảnh/ Picture	Mã SP/ Code	Diễn giải/ Description	Đóng gói/packing Số lượng/thùng Std. Packing	Đơn giá (VNĐ)	Price (USD)
	OC1KDN	Ổ CẮM ĐƠN NỔI ĐA NĂNG Universal outlet - Surface Socket	100	28.000	1,20
	OC2KDN	Ổ CẮM ĐÔI NỔI ĐA NĂNG KẾT HỢP Combine Universal 2 Outlets - Surface Socket	60	44.000	1,90
	OC3KDN	Ổ CẮM BA NỔI ĐA NĂNG KẾT HỢP Combine Universal 3 Outlets- Surface Socket	45	55.000	2,40
	OC3KD	Ổ CẮM BA NỔI 2 Pin Triple Surface Socket	60	38.000	1,70
	OC3NCKD	Ổ CẮM BA NỔI CÓ NẮP CHE AN TOÀN 2 Pin Triple Surface Socket with Safety Lid Protection	60	45.000	2,00
	HN1X1S	HỘP NỔI 1 LỖ VUÔNG LẮP CÔNG TẮC 1 CHIỀU 10A E18S12M Surface Box with 10A 1 Way Switch E18S12M	100	26.700	1,20
	HN2X2S	HỘP NỔI 2 LỖ VUÔNG LẮP 2 CÔNG TẮC 1 CHIỀU 10A E18S12M Surface Box with Double 10A 1 Way Switch E18S12M	80	46.700	2,10
	HN3X3S	HỘP NỔI 3 LỖ VUÔNG LẮP 3 CÔNG TẮC 1 CHIỀU 10A E18S12M Surface Box with Triple 10A 1 Way Switch E18S12M	60	66.700	3,00











BẢNG ĐIỆN NỔI

- Nhựa chống cháy.
- Có CB.
- Ổ cắm siêu bền - Duy nhất cắm được cả $\Phi 4$ và $\Phi 5$ và cả chân phích cắm dẹt chặt.
- Công tắc - cơ cấu cân gạt, bật tắt bằng tiếp điểm bạc.

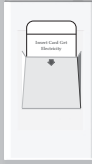
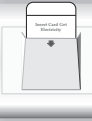
Hình ảnh/ Picture	Mã SP/ Code	Diễn giải/ Description	Số lượng/thùng Std. Packing	Đơn giá (VNĐ)	Price (USD)
	B-CB15A2C	Bảng điện nổi CB 15A có 3 ổ cắm đôi 2 chấu và 2 công tắc 1 chiều	30	98.000	4,30
	B-CB15A3C	Bảng điện nổi CB 15A có 3 ổ cắm đôi 2 chấu và 3 công tắc 1 chiều	30	133.300	5,90

THIẾT BỊ CHUYÊN DỤNG VÀ THIẾT BỊ CHO KHÁCH SẠN

SPECIALIZED EQUIPMENT AND EQUIPMENT FOR HOTEL

Hình ảnh/ Picture Mã SP/ Code	Diễn giải/ Description	Đóng gói/packing hộp/thùng Std. packing	Đơn giá (VNĐ)	Price (USD)
 SE18KTA	BỘ CÔNG TẮC NGẮT ĐIỆN CHÌA KHÓA KIỂU A 20A - 250V 250V - 20A Key Switch	10/100	207.800	9,20
 SE18KTB	BỘ CÔNG TẮC NGẮT ĐIỆN CHÌA KHÓA KIỂU B 20A - 250V 250V - 20A Key Switch	10/100	207.800	9,20
 SEKTA	CHÌA KHÓA BỘ CÔNG TẮC NGẮT ĐIỆN KIỂU A Key switch - type A	50/500	36.700	1,60
 SEKTB	CHÌA KHÓA BỘ CÔNG TẮC NGẮT ĐIỆN KIỂU B Key switch - Type B	100/1000	24.400	1,10
 E20501	BỘ CÔNG TẮC NGẮT ĐIỆN DÙNG CHÌA KHÓA THẺ 30A - 250V 250V - 30A Saving Key Card Switch	5/50	391.100	17,30
 V20S501	BỘ CÔNG TẮC NGẮT ĐIỆN DÙNG CHÌA KHÓA THẺ 30A - 250V LOẠI MẶT VUÔNG 250V - 30A Saving Key Card Switch - Square Type	5/50	391.100	17,30
 SEKT501	THẺ TỪ Key card	100/1000	24.400	1,10
 E20WBP	NÚT NHẤN CHUÔNG CỬA Bell Push Switch	1/30	55.000	2,40
 E20WBH	HỘP CHUÔNG CỬA VỚI CẢNH CỬA ★★★★★ ĐIỀU CHỈNH ẨM LƯỢNG (CHỈ CÓ Ở LIOA) Bell Box	1/10	134.400	5,90
 GV1	 CHI TIẾT GẮN PHỤ KIỆN CÓ LỖ VUÔNG VỚI MẶT KIM LOẠI CHO BẢNG TỬ ĐẦU GIƯỜNG KHÁCH SẠN Square Gang Part installed on Metal Plate for Electrical Control Board in Hotel Room	100/1000	5.000	0,20

CẦU DAO TỰ ĐỘNG (APTOMAT)

MCB

Công dụng : Bảo vệ mạch điện chống quá tải và ngắn mạch
Thông số kỹ thuật: Theo tiêu chuẩn IEC 60898

- Dòng định mức: 6A - 100A
- Điện áp định mức: 230V/400V
- Dòng cắt (IEC898) 4,5kA - 6kA - 10kA
- Đặc tính ngắt: loại C
- Bề rộng cực : 17,5mm

Use: Protect overload and short circuit
Parameter: Standard IEC 60898
Rate current : 6A - 100A
Rate Voltage 230V/400V
Break circuit (IEC898) 4,5kA - 6kA - 10kA

Break property: type C
Pole width: 17,5mm

CẦU DAO TỰ ĐỘNG - LOẠI 1 CỰC MCB - TYPE 1 POLE

Dòng điện Current(A)	Dòng cắt Break circuit (KA) 4,5			Dòng cắt Break circuit (KA) 6			Dòng cắt Break circuit (KA) 10			SL chiếc hộp/ thùng
	Mã sản phẩm Code	Đơn giá (VNĐ)	Price (USD)	Mã sản phẩm Code	Đơn giá (VNĐ)	Price (USD)	Mã sản phẩm Code	Đơn giá (VNĐ)	Price (USD)	
06	MCB1006/4,5	53.300	2,40	MCB1006/6	56.000	2,50	MCB1006/10	66.000	2,90	12/120
10	MCB1010/4,5	53.300	2,40	MCB1010/6	60.000	2,70	MCB1010/10	68.000	3,00	12/120
16	MCB1016/4,5	53.300	2,40	MCB1016/6	60.000	2,70	MCB1016/10	68.000	3,00	12/120
20	MCB1020/4,5	53.300	2,40	MCB1020/6	60.000	2,70	MCB1020/10	68.000	3,00	12/120
25	MCB1025/4,5	53.300	2,40	MCB1025/6	60.000	2,70	MCB1025/10	68.000	3,00	12/120
32	MCB1032/4,5	54.500	2,40	MCB1032/6	66.700	3,00	MCB1032/10	73.300	3,20	12/120
40	MCB1040/4,5	54.500	2,40	MCB1040/6	66.700	3,00	MCB1040/10	73.300	3,20	12/120
50	MCB1050/4,5	54.500	2,40	MCB1050/6	66.700	3,00	MCB1050/10	73.300	3,20	12/120
63	MCB1063/4,5	54.500	2,40	MCB1063/6	66.700	3,00	MCB1063/10	73.300	3,20	12/120
75	MCB1075/4,5	180.000	8,00	MCB1075/6	250.000	11,10	MCB1075/10	275.000	12,20	12/72
100	MCB1100/4,5	240.000	10,60	MCB1100/6	280.000	12,40	MCB1100/10	300.000	13,30	12/72



CẦU DAO TỰ ĐỘNG - LOẠI 2 CỰC MCB - TYPE 2 POLES

Dòng điện Current(A)	Dòng cắt Break circuit (KA) 4,5			Dòng cắt Break circuit (KA) 6			Dòng cắt Break circuit (KA) 10			SL chiếc hộp/ thùng
	Mã sản phẩm Code	Đơn giá (VNĐ)	Price (USD)	Mã sản phẩm Code	Đơn giá (VNĐ)	Price (USD)	Mã sản phẩm Code	Đơn giá (VNĐ)	Price (USD)	
06	MCB2006/4,5	105.000	4,60	MCB2006/6	110.000	4,90	MCB2006/10	130.000	5,80	6/60
10	MCB2010/4,5	105.000	4,60	MCB2010/6	110.000	4,90	MCB2010/10	132.000	5,80	6/60
16	MCB2016/4,5	105.000	4,60	MCB2016/6	120.000	5,30	MCB2016/10	138.000	6,10	6/60
20	MCB2020/4,5	105.000	4,60	MCB2020/6	120.000	5,30	MCB2020/10	138.000	6,10	6/60
25	MCB2025/4,5	105.000	4,60	MCB2025/6	120.000	5,30	MCB2025/10	138.000	6,10	6/60
32	MCB2032/4,5	106.700	4,70	MCB2032/6	126.700	5,60	MCB2032/10	143.000	6,30	6/60
40	MCB2040/4,5	110.000	4,90	MCB2040/6	126.700	5,60	MCB2040/10	143.000	6,30	6/60
50	MCB2050/4,5	110.000	4,90	MCB2050/6	133.300	5,90	MCB2050/10	148.000	6,50	6/60
63	MCB2063/4,5	110.000	4,90	MCB2063/6	133.300	5,90	MCB2063/10	148.000	6,50	6/60
75	MCB2075/4,5	360.000	15,90	MCB2075/6	573.300	25,40	MCB2075/10	586.700	26,00	6/36
100	MCB2100/4,5	360.000	15,90	MCB2100/6	640.000	28,30	MCB2100/10	640.000	28,30	6/36



CẦU DAO TỰ ĐỘNG - LOẠI 3 CỰC MCB - TYPE 3 POLES

Dòng điện Current(A)	Dòng cắt Break circuit (KA) 4,5			Dòng cắt Break circuit (KA) 6			Dòng cắt Break circuit (KA) 10			SL chiếc hộp/ thùng
	Mã sản phẩm Code	Đơn giá (VNĐ)	Price (USD)	Mã sản phẩm Code	Đơn giá (VNĐ)	Price (USD)	Mã sản phẩm Code	Đơn giá (VNĐ)	Price (USD)	
06	MCB3006/4,5	160.000	7,10	MCB3006/6	165.000	7,30	MCB3006/10	200.000	8,80	4/40
10	MCB3010/4,5	160.000	7,10	MCB3010/6	165.000	7,30	MCB3010/10	200.000	8,80	4/40
16	MCB3016/4,5	160.000	7,10	MCB3016/6	173.300	7,70	MCB3016/10	200.000	8,80	4/40
20	MCB3020/4,5	160.000	7,10	MCB3020/6	173.300	7,70	MCB3020/10	200.000	8,80	4/40
25	MCB3025/4,5	160.000	7,10	MCB3025/6	173.300	7,70	MCB3025/10	200.000	8,80	4/40
32	MCB3032/4,5	173.300	7,70	MCB3032/6	200.000	8,80	MCB3032/10	213.300	8,80	4/40
40	MCB3040/4,5	173.300	7,70	MCB3040/6	200.000	8,80	MCB3040/10	213.300	8,80	4/40
50	MCB3050/4,5	186.700	8,30	MCB3050/6	200.000	8,80	MCB3050/10	213.300	8,80	4/40
63	MCB3063/4,5	186.700	8,30	MCB3063/6	200.000	8,80	MCB3063/10	213.300	8,80	4/40
75	MCB3075/4,5	573.300	25,40	MCB3075/6	800.000	35,40	MCB3075/10	850.000	37,60	4/24
100	MCB3100/4,5	573.300	25,40	MCB3100/6	900.000	39,80	MCB3100/10	940.000	41,60	4/24



CẦU DAO CHỐNG DÒNG RÒ LEAKAGE PROTECTION CIRCUIT BREAKER

Công dụng : Sử dụng RCCB (cầu dao chống dòng rò) có thể hữu dụng với nơi công trường và phòng tắm, nơi mà thời gian ngắt mạch đòi hỏi nghiêm ngặt hơn các tiêu chuẩn quy định.

Thông số kỹ thuật: Theo tiêu chuẩn IEC 61008

- Dòng định mức: 6 - 63A

- Dòng dư tác động danh định (Dòng dò) (I_{Δn}) 30mA

- Điện áp định mức: 240V AC Parameter: Standard IEC 61008

- Bề rộng cực : 17,5mm

Rate current : 06 - 63A

Rate Voltage 240V AC

Pole width: 17,5mm

CẦU DAO CHỐNG DÒNG RÒ LOẠI 2 CỰC RCCB - TYPE 2 POLES



Mã SP/ Code	Dòng điện Current (A)	SL chiếc / thùng	Đơn giá (VNĐ)	Price (USD)
RCCB2016/30	16	100	333.300	14,70
RCCB2025/30	25	100	333.300	14,70
RCCB2032/30	32	100	333.300	14,70
RCCB2040/30	40	100	333.300	14,70

CẦU DAO CHỐNG DÒNG RÒ LOẠI 4 CỰC RCCB - TYPE 4 POLES



Mã SP/ Code	Dòng điện Current (A)	SL chiếc / thùng	Đơn giá (VNĐ)	Price (USD)
RCCB4040/30	40	50	480.000	21,20

CẦU DAO TỰ ĐỘNG AN TOÀN (APTOMAT) MCCB

APTOMAT 2P LẮP NỔI - LOẠI 1 TIẾP ĐIỂM - LẮP DỌC (ĐỨNG)



Dòng cắt Break circuit (KA)	Mã SP/ Code	Dòng điện Current (A)	SL chiếc / thùng	Đơn giá (VNĐ)	Price (USD)
1,5	MCCB2P1E/10A	10	200	60.000	2,70
	MCCB2P1E/15A	15	200	60.000	2,70
	MCCB2P1E/20A	20	200	60.000	2,70
	MCCB2P1E/25A	25	200	60.000	2,70
	MCCB2P1E/30A	30	200	60.000	2,70

APTOMAT 2P LẮP NỔI - LOẠI 1 TIẾP ĐIỂM - LẮP DỌC (ĐỨNG) CÓ ĐÈN BÁO



Dòng cắt Break circuit (KA)	Mã SP/ Code	Dòng điện Current (A)	SL chiếc / thùng	Đơn giá (VNĐ)	Price (USD)
1,5	MCCB2P1E-DD/20A	20	200	79.000	3,50
	MCCB2P1E-DD/30A	30	200	79.000	3,50

APTOMAT 2P LẮP NỔI - LOẠI 1 TIẾP ĐIỂM - LẮP NGANG CÓ ĐÈN BÁO



Dòng cắt Break circuit (KA)	Mã SP/ Code	Dòng điện Current (A)	SL chiếc / thùng	Đơn giá (VNĐ)	Price (USD)
1,5	MCCB2P1E-DN/20A	20	200	79.000	3,50
	MCCB2P1E-DN/30A	30	200	79.000	3,50

APTOMAT 2P LẮP NỔI - LOẠI 2 TIẾP ĐIỂM - LẮP DỌC (ĐỨNG)









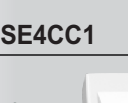
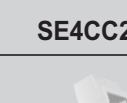
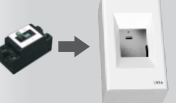

Dòng cắt Break circuit (KA)	Mã SP/ Code	Dòng điện Current (A)	SL chiếc / thùng	Đơn giá (VNĐ)	Price (USD)
1,5	MCCB2P2E/10A	10	200	64.000	2,80
	MCCB2P2E/15A	15	200	64.000	2,80
	MCCB2P2E/20A	20	200	64.000	2,80
	MCCB2P2E/25A	25	200	64.000	2,80
	MCCB2P2E/30A	30	200	64.000	2,80

TỦ ĐIỆN DÙNG CHO MCB, MCCB, RCBO FLUSH MOUNTED ENCLOSURE FOR MCB, MCCB, RCBO

Hình ảnh/ Picture	Mã SP/ Code	Diễn giải/ Description	Số lượng/thùng Std. Packing	Đơn giá (VNĐ)	Price (USD)
	SE4FC2/4LA	TỦ CHỨA 2/4 APTOMAT (ĐẾ NHỰA) Flush Mounted Enclosure for 2/4 MCB (Plastic Box) Kích thước lỗ chờ lắp đặt đế tủ/ Hole dimension application 220 x 132 x 75	1/10	140.000	6,20
	SE4FC3/6LA	TỦ CHỨA 3/6 APTOMAT (ĐẾ NHỰA) Flush Mounted Enclosure for 3/6 MCB (Plastic Box) Kích thước lỗ chờ lắp đặt đế tủ/ Hole dimension application 220 x 170x 75	1/10	180.000	8,00
	SE4FC4/8LA	TỦ CHỨA 4/8 APTOMAT (ĐẾ NHỰA) Flush Mounted Enclosure for 4/8 MCB (Plastic Box) Kích thước lỗ chờ lắp đặt đế tủ/ Hole dimension application 220 x 210 x 75	1/10	240.000	10,60
	SE4FC8/12LA	TỦ CHỨA 8/12 APTOMAT (ĐẾ NHỰA) Flush Mounted Enclosure for 8/12 MCB (Plastic Box) Kích thước lỗ chờ lắp đặt đế tủ/ Hole dimension application 220 x 280 x 75	1/10	320.000	14,20
	SE4FC12/18LA	TỦ CHỨA 12/18 APTOMAT (ĐẾ NHỰA) Flush Mounted Enclosure for 12/18 MCB (Plastic Box) Kích thước lỗ chờ lắp đặt đế tủ/ Hole dimension application 250 x 390 x 75	1/10	623.000	27,60
	SE4FC24/36LA	TỦ CHỨA 24/36 APTOMAT (ĐẾ NHỰA) Flush Mounted Enclosure for 24/36 MCB (Plastic Box) Kích thước lỗ chờ lắp đặt đế tủ/ Hole dimension application 360 x 390 x 75	1/1	1.234.000	54,60
	SE4FC36/54LA	TỦ CHỨA 36/54 APTOMAT (ĐẾ NHỰA) Flush Mounted Enclosure for 36/54 MCB (Plastic Box) Kích thước lỗ chờ lắp đặt đế tủ/ Hole dimension application 390 x 455 x 75	1/1	1.280.000	56,60

HỘP CHỨA APTOMAT SURFACE BOX FOR MCB

		SE4CC1 HỘP CHỨA 1 MCB KIỂU M GẮN NỔI 1 Module Surface Box for MCB	10/40	24.000	1,10
		SE4CC2 HỘP CHỨA 2 MCB KIỂU M GẮN NỔI 2 Module Surface Box for MCB	10/40	24.000	1,10
		SEMCCB HỘP CHỨA 1 MCCB 2P GẮN NỔI 1 Module Surface Box for MCCB	15/60	24.000	1,10
		SEMCCBN HỘP CHỨA 1 MCCB 2P GẮN NỔI (LOẠI NHỎ) 1 Module Surface Box for MCCB	30/120	11.000	0,50
		SEMCCBH HỘP CHỨA 1 MCCB 2P GẮN NỔI 1 Module Surface Box for MCCB	15/60	24.000	1,10

TỦ ĐIỆN KIM LOẠI DÙNG CHO MCB, RCCB, RCBO

METAL FLUSH MOUNTED ENCLOSURE FOR MCB, RCCB, RCBO

Hình ảnh/ Picture	Mã SP/ Code	Diễn giải/ Description	Đóng gói/packing Số lượng/thùng Std. Packing	Đơn giá (VND)	Price (USD)
	SE2PL	TỦ ĐIỆN KIM LOẠI CHỨA 2 APTOMAT <i>metal Flush Mounted Enclosure for 2 MCB</i> Kích thước lỗ chờ lắp đặt để tủ/ Hole dimension application 210 x 130 x 63	1/10	152.000	6,70
	SE3PL	TỦ ĐIỆN KIM LOẠI CHỨA 3 APTOMAT <i>metal Flush Mounted Enclosure for 3 MCB</i> Kích thước lỗ chờ lắp đặt để tủ/ Hole dimension application 210 x 130 x 63	1/10	156.000	6,90
	SE4PL	TỦ ĐIỆN KIM LOẠI CHỨA 4 APTOMAT <i>metal Flush Mounted Enclosure for 4 MCB</i> Kích thước lỗ chờ lắp đặt để tủ/ Hole dimension application 210 x 130 x 63	1/10	165.000	7,30
	SE6PL	TỦ ĐIỆN KIM LOẠI CHỨA 6 APTOMAT <i>metal Flush Mounted Enclosure for 6 MCB</i> Kích thước lỗ chờ lắp đặt để tủ/ Hole dimension application 210 x 205 x 63	1/10	250.000	11,10
	SE9PL	TỦ ĐIỆN KIM LOẠI CHỨA 9 APTOMAT <i>metal Flush Mounted Enclosure for 9 MCB</i> Kích thước lỗ chờ lắp đặt để tủ/ Hole dimension application 210 x 270 x 63	1/10	296.000	13,10
	SE13PL	TỦ ĐIỆN KIM LOẠI CHỨA 13 APTOMAT <i>metal Flush Mounted Enclosure for 13 MCB</i> Kích thước lỗ chờ lắp đặt để tủ/ Hole dimension application 210 x 340 x 63	1/10	364.000	16,10
	SE14PL	TỦ ĐIỆN KIM LOẠI CHỨA 14 APTOMAT <i>metal Flush Mounted Enclosure for 14 MCB</i> Kích thước lỗ chờ lắp đặt để tủ/ Hole dimension application 210 x 340 x 63	1/10	386.000	17,10
	SE24PL/2	TỦ ĐIỆN KIM LOẠI CHỨA 24 APTOMAT <i>metal Flush Mounted Enclosure for 24 MCB</i> Kích thước lỗ chờ lắp đặt để tủ/ Hole dimension application 496X390X75	1/10	940.000	41,60
	SE4FC8LA	TỦ CHỨA 8 APTOMAT (ĐỂ KIM LOẠI) CÓ THỂ LẮP NỔI HOẶC CHÌM, CỬA MỞ ĐƯỢC 2 PHÍA <i>Flush/Surface Enclosure for 8 MCB (Metal Box)</i> Kích thước lỗ chờ lắp đặt để tủ/ Hole dimension application 215 x 240 x 75	1/10	350.000	15,50
	SE4FC12LA	TỦ CHỨA 12 APTOMAT (ĐỂ KIM LOẠI) CÓ THỂ LẮP NỔI HOẶC CHÌM, CỬA MỞ ĐƯỢC 2 PHÍA <i>Flush/Surface Enclosure for 12 MCB (Metal Box)</i> Kích thước lỗ chờ lắp đặt để tủ/ Hole dimension application 235 x 310 x 75	1/10	420.000	18,60

QUẠT THÔNG GIÓ

PERMANENT VENTILATION FAN

BỀN VĨNH CỬU PERMANENT

Gối đỡ bằng vòng bi kín, không dùng bạc nên:

Giảm ma sát, tiết kiệm điện

Không phải tra dầu mỡ định kỳ

Cửa gió đóng mở tự động

(không dùng dây giết - hay hồng)

Supporting pillow with bearings & no silver material helps

Reduce friction, electric saving

no need to grease regulately

Wind door is on/off automatically (non-usage for zip)

- KHÔNG PHẢI TRA DẦU ĐỊNH KỲ VÌ GỐI ĐỠ BẰNG VÒNG BI KÍN
- CUỘN DÂY KÍN CHỐNG RỈ SÉT, KHÔNG CẦN LỖ THỦNG GIẢI NHIỆT VÌ DÙNG VẬT LIỆU THÉP TỪ CAO CẤP

NO NEED TO GREASE REGULATELY BECAUSE OF OPERATING BY BEARINGS SEALED COIL AGAINST CORROSION, NO NEED COOLING HOLES BECAUSE OF USING SENIOR STEEL MATERIAL.

QUẠT THÔNG GIÓ GẮN TƯỜNG

WALL-MOUNTED VENTILATION FAN

Mã SP Code	KÍCH THƯỚC LẮP ĐẶT (mm) Installation Dimension (mm)					
	A	B	D	E	F	G
EVF15B2	150	250	208	70	90	70
EVF20B2	200	303	248	88	90	70
EVF25B2	250	350	300	70	90	70
EVF30B2	300	400	340	80	90	70

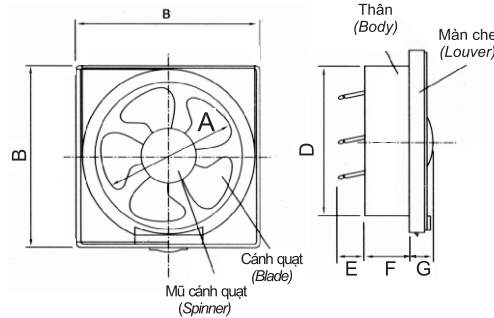

Mã SP Code	Thông số động cơ Motor parameter	Công suất (W) Capacity	Tốc độ quạt Fan speed	Lưu lượng gió ra Win output	Hệ số công suất (cosΦ)	Kiểu động cơ (cosΦ)	Độ ồn (Db) Noise	Đơn giá (VNĐ)	Price (USD)
	(V & Hz)		Vòng/phút	m3/h					
EVF15B2	220V - 50Hz	23	1250-1350	280	0.9	4 cực - có tụ	<60	493.000	21,80
EVF20B2	220V - 50Hz	30	1150-1250	520	0.9	4 cực - có tụ	<60	533.300	23,60
EVF25B2	220V - 50Hz	34	1050-1250	860	0.9	4 cực - có tụ	<60	573.300	25,40
EVF30B2	220V - 50Hz	48	1100-1300	1100	0.9	4 cực - có tụ	<60	813.300	36,00

QUẠT THÔNG GIÓ GẮN TRẦN

CEILING-MOUNTED VENTILATION FAN

Mã SP Code	KÍCH THƯỚC LẮP ĐẶT (mm) Installation Dimension (mm)				
	A	B	D	E	F
EVF20CUT1	200	315	128	260	223
EVF24CU7	120	250	208	170	190



EVF20CUT1

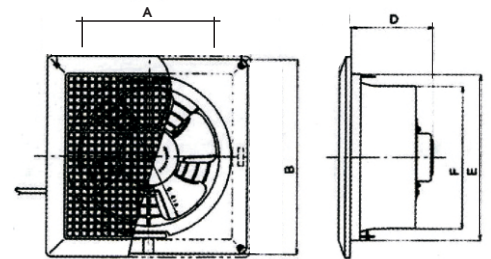

EVF24CU7

QUẠT HÚT GẮN TRẦN CÓ ỐNG THỔI NGANG

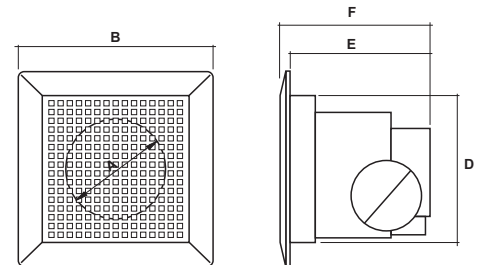

Mã SP Code	Thông số động cơ Motor parameter	Công suất (W) Capacity	Tốc độ quạt Fan speed	Lưu lượng gió ra Win output	Hệ số công suất (cosΦ)	Kiểu động cơ (cosΦ)	Độ ồn (Db) Noise	Đơn giá (VNĐ)	Price (USD)
	(V & Hz)		Vòng/phút	m3/h					
EVF20CUT1	220V - 50Hz	26	980 - 1100	438	0.9	4 cực - có tụ	<55	613.300	27,10
EVF24CU7	220V - 50Hz	22	950 - 1000	180	0.9	4 cực - có tụ	<45	640.000	28,30

ỐNG LUỒN VÀ PHỤ KIỆN

CONDUIT & FITTING

ỐNG LUỒN DÂY ĐIỆN TRÒN RIGID PVC CONDUIT

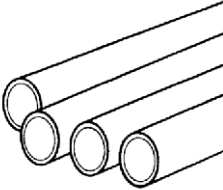
	Mã sản phẩm Code	Kích thước/Size			Số lượng cây/ bó Std. Packing	Đơn giá (VNĐ)	Price (USD)
		Đường kính ngoài (mm) Outside Diameter	Độ dày ống (mm) Thickness	Chiều dài (m) Length			
	SL9016	16	1,4	2,92	40	33.300	1,50
	SL9020	20	1,55	2,92	20	46.700	2,10
	SL9025	25	1,8	2,92	20	66.700	3,00
	SL9032	32	2,1	2,92	15	133.300	5,90
	EL9016	16	1,15	2,92	40	24.000	1,10
	EL9020	20	1,4	2,92	20	40.000	1,80
	EL9025	25	1,5	2,92	20	60.000	2,70
	EL9032	32	1,75	2,92	15	96.000	4,20

KHỚP NỐI TRÒN PVC COUPLINGS

	Mã sản phẩm Code	Kích thước/Size		Số lượng/ thùng Std. Packing	Đơn giá (VNĐ)	Price (USD)
		Đường kính ngoài (mm) Outside Diameter	Chiều dài (mm) Length			
	L242/16	16	20	800	1.300	0,10
	L242/20	20	24	450	1.300	0,10
	L242/25	25	29	250	2.700	0,10
	L242/32	32	37	150	2.700	0,10

ỐNG LUỒN ĐÀN HỒI FLEXIBLE CONDUIT

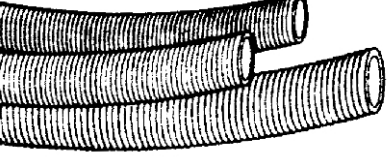
	Mã sản phẩm Code	Kích thước/Size		Đơn giá (VNĐ)	Price (USD)
		Đường kính ngoài (mm) Outside Diameter	Chiều dài (m) / cuộn Coil Length		
	L9016CM	16	50	240.000	10,60
	L9020CM	20	50	293.300	13,00
	L9025CM	25	40	333.300	14,70
	L9032CM	32	25	398.000	17,60
	L9016CL	16	50	200.000	8,80
	L9020CL	20	50	226.700	10,00
	L9025CL	25	40	280.000	12,40
	L9032CL	32	25	426.700	18,90

HỘP NỐI DÂY TỰ CHỐNG CHÁY (Loại có lỗ chờ sẵn) ADAPTABLE BOX

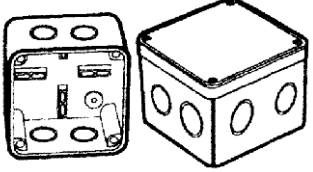
	Mã sản phẩm Code	Dùng cho loại ống For Conduit Diameter	Kích thước Size (mm)	Số lượng/thùng Std. Packing	Đơn giá (VNĐ)	Price (USD)
		L265/1X	Có lỗ chờ sẵn	80 x 80 x 50	95	20.000
	L265/2X	110 x 110 x 50		50	26.700	1,20
	L265/23X	110 x 110 x 80		60	40.000	1,80
	L265/3X	160 x 160 x 50		40	53.300	2,40

NẮP ĐẬY HỘP CHIA NGẮ TRÒN - PVC LID FOR JUNCTION BOXES (WITH SCREW)

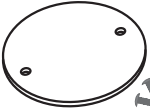
 (kèm vít)	Mã sản phẩm Code	Kích thước /Size(mm)		Số lượng /thùng Std. Packing	Đơn giá (VNĐ)	Price (USD)
		Đường kính ngoài Outside Diameter	Chiều dày Height			
	L240LS	60	3	2000	2.400	0,10

ĐẦU VÀ KHỚP NỐI LOẠI VẶN REN

PVC LID FOR JUNCTION BOXES



Mã sản phẩm Code	Kích thước/Size (mm)		Số lượng/ thùng Std. Packing	Đơn giá (VNĐ)	Price (USD)
	Dùng cho loại ống For Conduit Diameter	Đường kính ngoài Outside Diameter			
L258 + 281/16	16	22,5	600	2.700	0,10
L258 + 281/20	20	24	400	2.700	0,10
L258 + 281/25	25	29,5	250	4.000	0,20
L258 + 281/32	32	37	150	6.700	0,30

HỘP CHIA NGẢ LẮP NỔI HOẶC ÂM - LOẠI THẤP MỎNG

PVC JUNCTION BOXES (WITHOUT SCREW)

(không bao gồm vít)

Mã sản phẩm Code	Kích thước/Size(mm)		Số lượng/ thùng Std.Packing	Đơn giá (VNĐ)	Price (USD)
	Dùng cho loại ống For Conduit Diameter	Đường kính ngoài OutsideDiameter			

HỘP CHIA 1 NGẢ - PVC JUNCTION BOX FOR 1 DIRECTION

L240/16/1	16	60	220	10.700	0,50
L240/20/1	20	60	200	10.700	0,50
L240/25/1	25	60	200	12.500	0,60

HỘP CHIA 2 NGẢ - PVC JUNCTION BOX FOR 2 DIRECTIONS

L240/16/2	16	60	200	10.700	0,50
L240/20/2	20	60	180	10.700	0,50
L240/25/2	25	60	160	12.500	0,60

HỘP CHIA 2 NGẢ VUÔNG GÓC

L240/16/2V	16	60	200	10.700	0,40
L240/20/2V	20	60	180	10.700	0,40
L240/25/2V	25	60	160	12.500	0,40

HỘP CHIA 3 NGẢ - PVC JUNCTION BOX FOR 3 DIRECTIONS

L240/16/3	16	60	150	11.000	0,50
L240/20/3	20	60	140	11.000	0,50
L240/25/3	25	60	130	13.300	0,60

HỘP CHIA 4 NGẢ - PVC JUNCTION BOX FOR 4 DIRECTIONS

L240/16/4	16	60	150	11.000	0,50
L240/20/4	20	60	140	11.000	0,50
L240/25/4	25	60	100	13.300	0,60

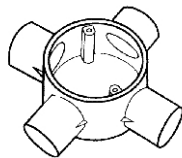
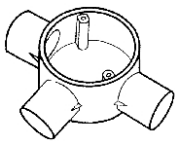
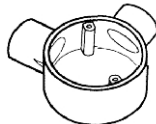
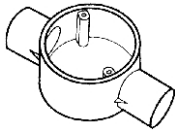

KẸP ĐỠ ỐNG

PVC CLAMP FOR SUPPORTING PIPE

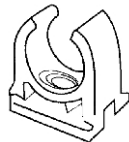

Mã sản phẩm Code	Kích thước/Size (mm)		Số lượng/ thùng Std.Packing	Đơn giá (VNĐ)	Price (USD)
	Dùng cho loại ống For Conduit Diameter	Chiều cao High			
L280/16	16	24	1200	1.300	0,10
L280/20	20	26	1000	1.300	0,10
L280/25	25	29	800	2.700	0,10
L280/32	32	34	600	2.700	0,10

CÚT CHỮ T

(bao gồm cả nắp che kèm vít)

PVC INSPECTION TEES

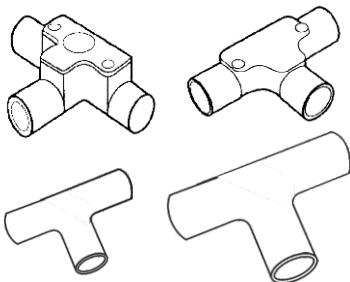

Mã sản phẩm Code	Kích thước/Size(mm)		Số lượng/ thùng Std.Packing	Đơn giá (VNĐ)	Price (USD)
	Dùng cho loại ống For Conduit Diameter	Đường kính ngoài OutsideDiameter			
L246/16	16	20	300	9.300	0,40
L246/20	20	25	150	9.300	0,40
L246/25	25	30	120	10.700	0,50
L246/32	32	37	80	13.300	0,60

LOẠI KHÔNG NẮP CHE

L246/16T	16	20	720	2.700	0,10
L246/20T	20	25	320	5.300	0,20
L246/25T	25	30	200	6.700	0,30
L246/32T	32	37	120	10.700	0,50

CÚT CHỮ L

(bao gồm cả nắp che kèm vít)

PVC INSPECTION ELBOW

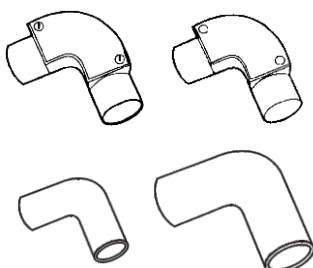

Mã sản phẩm Code	Kích thước/Size(mm)		Số lượng/ thùng Std.Packing	Đơn giá (VNĐ)	Price (USD)
	Dùng cho loại ống For Conduit Diameter	Đường kính ngoài OutsideDiameter			
L244/16	16	20	500	5.000	0,20
L244/20	20	25	300	6.700	0,30
L244/25	25	30	150	9.300	0,40
L244/32	32	37	120	12.000	0,40

LOẠI KHÔNG NẮP CHE

L244/16T	16	20	800	2.500	0,10
L244/20T	20	25	550	4.800	0,20
L244/25T	25	30	400	6.500	0,30
L244/32T	32	37	200	8.400	0,40

BẢNG GIÁ HƯỚNG DẪN 03/2023

RECOMMENDED RETAIL PRICE LIST

Công ty Cổ phần Công Nghệ Cao LiOA

LiOA High-tech

Vĩnh Hưng - Hoàng Mai - Hà Nội

Vinh Hung - Hoang Mai - Hanoi - Vietnam

lioa.com.vn

nhatlinh@lioa.com.vn

17/03/2023

LiOA

For now & Forever!



2023